

NL

12 Plaats het armatuur door de twee connectors (O) van het armatuur in de rail te drukken.

13 Haak de STAS cobra + perlon koord (P) in de rail. Schuif de STAS smartspring (Q) eraan en hang daaraan uw schilderij (tot max. 4 kg). Gebruik de optionele STAS zipper (R) voor zwaardere schilderijen (max. 10 kg i.c.m. STAS cobra + perlon koord of max. 15 kg i.c.m. STAS cobra + staalkabel).

14 Duw de connector (S) van de adapter (T) met de lip naar voren wijzend in de onderzijde van de rail. Stop daarna pas de stekker in het stopcontact en verlicht uw schilderij!

Na een elektrische storing kunt u uw adapter resetten door even de stekker uit het stopcontact te halen.

DE

12 Befestigen Sie die Beleuchtungseinheit, indem Sie die beiden Armaturenverbinder (O) in die Schiene drücken.

13 Haken Sie das Perlonseil mittels STAS cobra-Haken (P) in die Schiene ein. Schieben den STAS smartspring (Q) darauf und hängen Sie Ihr Bild daran (maximal 4 kg). Verwenden Sie optional den STAS zipper (R) für schwerere Bilder (maximal 10 kg in Verbindung von STAS cobra + Perlonseil oder maximal 15 kg in Verbindung von STAS cobra + Stahlseil).

14 Drücken Sie den Verbinder (S) des Transformators (T) mit der Kante nach vorne in die Unterseite der Schiene.

Nach einem Stromausfall können Sie den Transformator durch kurzes Ziehen des Netzsteckers aus der Steckdose wieder in Betrieb setzen.

GB

12 Install the armature by pushing the two armature connectors (O) into the rail.

13 Hook the STAS cobra + perlon cord (P) into the rail. Slide the STAS smartspring (Q) onto it and hang your painting from it (max. 4 kg). Use the optional STAS zipper (R) for heavier paintings (max. 10 kg in combination with the STAS cobra + perlon cord or max. 15 kg in combination with the STAS cobra + steel cable).

14 Press connector (S) from the transformer (T) into the underside of the rail with the lip pointing forwards. Next insert the plug into the wall socket and illuminate your painting!

After a power failure, you can reset the transformer by briefly removing the plug from the wall socket.

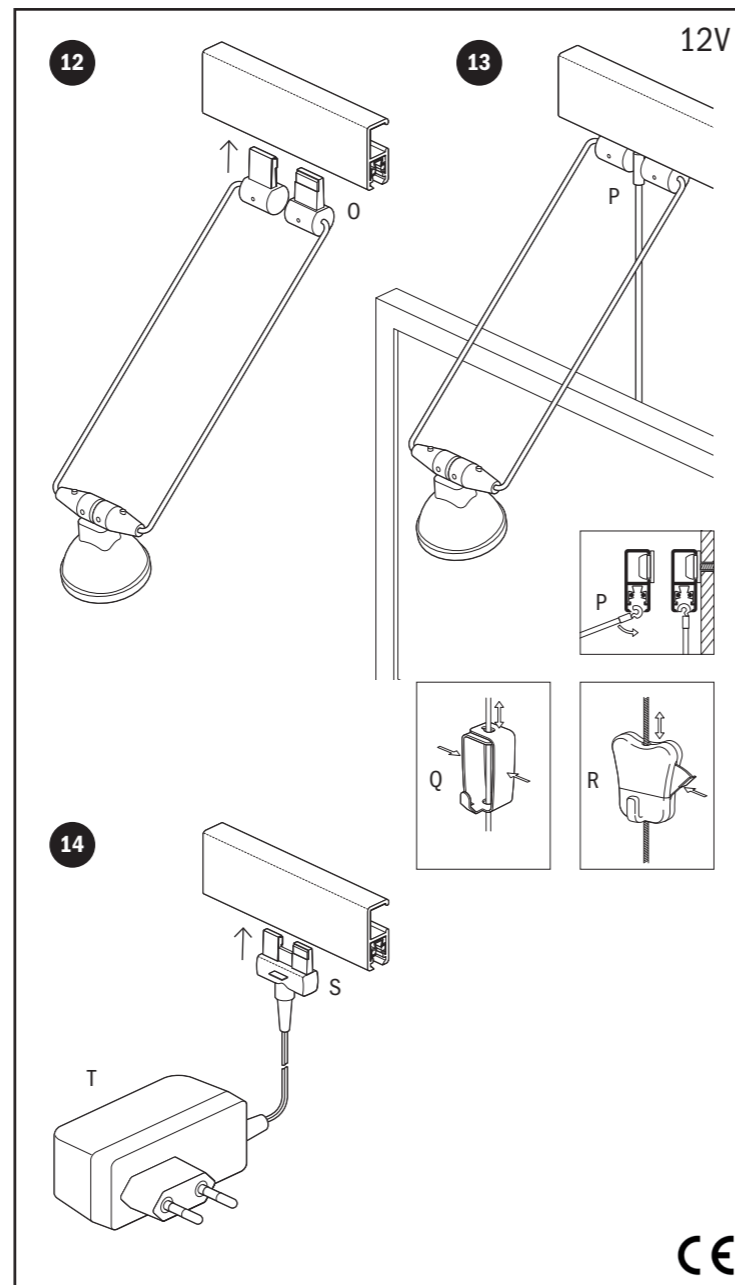
**FR**

12 Insérer les deux broches de l'armature (O) dans le rail et presser sans forcer afin de fixer le spot.

13 Accrocher le STAS cobra + corde en perlon (P) dans le rail. Glisser le crochet STAS smartspring (Q) le long de la corde en perlon et accrocher votre tableau (poids max. de 4 kg). Utiliser optionnellement le crochet STAS zipper (R) en cas de tableaux plus lourds (poids max. de 10 kg si utilisé avec la corde perlon, max. de 15 kg si utilisé avec le câble acier).

14 Insérer dans le rail la prise de raccordement (S) du transformateur (T) en prenant soin d'avoir la languette de la prise face à vous. Brancher ensuite la prise d'alimentation secteur du transformateur. Voilà votre tableau illuminé!

En cas de problème électrique, le transformateur peut être réinitialisé après avoir été débranché.

ES

12 Instalar la armadura empujando hacia arriba los dos conectores (O) en el rail.

13 Cuelgue el gancho STAS cobra + hilo de nylon (P) en el rail. Deslice el gancho STAS Smartspring (Q) a lo largo del hilo y cuelgue en él su cuadro. (máximo 4 Kg). Opcionalmente use el gancho STAS Zipper (R) ara cuadros más pesados (máximo 10 Kg en combinación con STAS cobra + hilo de nylon o máximo 15 Kg en combinación con STAS cobra + cable de acero).

14 Presione desde abajo el conector (S) del transformador (T) dentro del rail con el borde apuntando hacia delante. Luego conecte el cable al enchufe e ¡ilumine sus cuadros!

Después de un corte de suministro eléctrico puede usted resetear el transformador desconectándolo brevemente del enchufe.

IT

12 Inserite il braccio premendo il due connettori (O) nel binario.

13 Agganciate il cavo STAS in Perlon (P) con terminale Cobra nel binario. Fate scorrere il gancio STAS smartspring (Q) lungo il cavo e agganciate il vostro quadro (max. 4 kg.). In opzione utilizzate il gancio STAS zipper (R) per i quadri più pesanti (max. 10 kg. in combinazione con il cavo STAS in Perlon con terminale Cobra, oppure max. 15 kg. in combinazione con il cavo STAS in acciaio con terminale Cobra).

14 Inserite il connettore (S) dal trasformatore (T) nel lato inferiore del binario con il labbro frontale. Quindi inserite la spina nella presa e illuminate il Vostro quadro!

In seguito a una caduta di tensione, potete resettare il trasformatore scollegandolo brevemente dalla presa.

STAS multirail®

bright picture hanging system

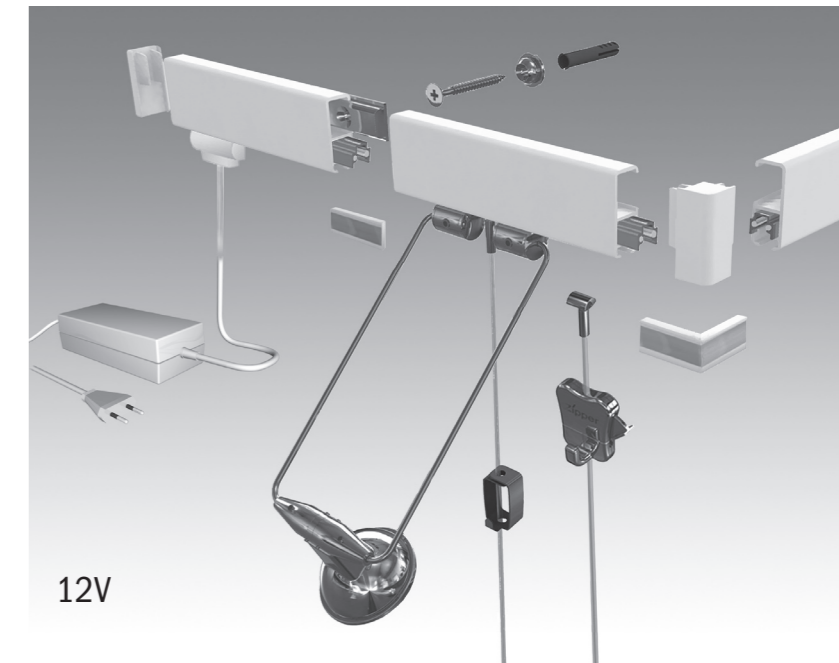

12V

NL Montage instructie STAS multirail**DU** Montageanleitung für STAS multirail**GB** Fitting instructions for STAS multirail**FR** Instructions de montage STAS multirail**ES** Instrucciones de montaje para el STAS multirail**IT** Istruzioni di montaggio per sistemi STAS multirail

NL Hartelijk dank dat u gekozen heeft voor dit kwaliteitsproduct van STAS picture hanging systems. Als u deze handleiding goed doorleest en de handelingen uitvoert zoals beschreven dan heeft u vele jaren plezier van uw systeem. Gebruik uitsluitend STAS onderdelen en accessoires. Kijk ook op www.stas.nl voor meer informatie en een montage video.

DE Vielen Dank, daß Sie sich für ein Qualitätsprodukt aus dem Hause STAS entschieden haben. Sie werden viele Jahre Freude daran haben wenn Sie diese Montageanleitung aufmerksam lesen und die Bilderschiene wie nachfolgend montieren. Verwenden Sie ausschließlich STAS-Komponenten und -Zubehör. Weitere Informationen und ein Montagevideo finden Sie auf unsere Website: www.stas.nl.

GB Thank you for choosing this quality product from STAS picture hanging systems. You will be able to enjoy the use of your system for many years if you read these instructions carefully and install the product as described. Use only STAS components and accessories. More information and a fitting video are available on our website: www.stas.nl.

FR Nous vous remercions d'avoir choisi ce produit de qualité de marque STAS. Par la lecture attentive de cette notice et le respect des consignes qui y sont décrites vous conserverez avec satisfaction ce système STAS pour de nombreuses années. Pour votre confort et votre sécurité, veuillez n'utiliser que des pièces et accessoires de marque STAS. Pour plus d'information et une vidéo explicative du montage de votre système, n'hésitez pas à consulter le site internet www.stas.nl.

SP Gracias por elegir este producto con la calidad de STAS Picture Hanging Systems. Usted podrá disfrutar utilizando este sistema durante muchos años si lee atentamente estas instrucciones e instala este producto tal como se describe. Utilice sólo componentes y accesorios de STAS. Podrá encontrar más información y un video de instalación en nuestra página web: www.stas.nl

IT Vi ringraziamo per aver scelto questo prodotto di qualità della STAS sistemi per appendere i quadri. Leggete queste istruzioni attentamente e installate il prodotto come descritto successivamente, apprezzerete l'utilizzo del Vostro sistema per molti anni. Utilizzate solo componenti e accessori STAS. Ulteriori informazioni e un video del montaggio sono disponibili sul nostro sito: www.stas.nl.

CE

All patents owned by
STAS picture hanging systems



NL

- 1 Zaag de rails op de gewenste lengte. Om ervoor te zorgen dat de koperdraden tijdens het zagen op hun plaats blijven zitten, plaatst u het meegeleverde zaaghout (A) op de plaats waar u wilt zagen in de rails. Zaag de rails door en verwijder eventuele bramen.
- 2 Monteer de rail clips (B) om de ± 30 cm in een rechte lijn op de wand.
- 3 Plaats de rail over de rail clips (B) en klik deze vast.
- 4 Als u twee stukken rails aansluitend wilt monteren, plaatst u de rail connector (C) in het midden van de twee rails.
- 5 Schuif op de uiteinden van de rail een eindkap (D).
- 6 Gebruik de hoekkap (E) om de rail in een hoek door te zetten.
- 7 Om de koperdraden van twee stukken rail door te verbinden duwt u de rail conductor recht (F) of de rail conductor hoek (G) stevig in de rail.
- 8 Draai de stelschroefjes (H) van de connectors los en verstel de stangetjes (I) van het armatuur in de gewenste hoek. Draai de stelschroefjes weer vast. Gebruik hiervoor uitsluitend de bijgeleverde imbusleutel.
- 9 Draai de 4 schroefjes (J) los. Plaats het lampje in de daarvoor bestemde gaatjes (K) in de fitting (L) en draai aan één zijde de schroefjes zover aan tot de bovenkant gelijk zit aan de fitting. Draai vervolgens de schroefjes aan de andere zijde vast.
- 10 Draai de twee stelschroefjes (M) bovenop de fitting (L) los en draai deze in de gewenste stand. Let op dat de pootjes van het lampje niet afbreken en dat de uiteinden van de stangen volledig in de fitting geschoven zijn.
- 11 Verwijder voorzichtig het oranje hulpstukje (N).

DE

- 1 Sägen Sie die Schiene auf die benötigte Länge zu. Um ein Verrutschen der Kupferleitungen während des Durchsägens der Schiene zu verhindern, platzieren Sie bitte die mitgelieferte Sägeunterstützung (A) an der Position an der Sie die Schiene durchsägen möchten. Sägen Sie die Schiene durch und entfernen Sie sämtliche Grate.
- 2 Befestigen Sie die mitgelieferten Montageclips (B) in einer geraden Linie mit einem Abstand von jeweils ca. 30 cm an der Wand.
- 3 Legen Sie die Schiene auf die Oberkante der zuvor an der Wand befestigten Montageclips (B) und drücken Sie sie fest auf die Montageclips, bis sie hörbar einrastet.
- 4 Wenn Sie zwei Schienen miteinander verbinden möchten, platzieren Sie den Schienenverbinder (C) an der Nahtstelle zwischen den Schienen.
- 5 Schieben Sie jeweils eine Endkappe (D) auf beide Enden der Schienen.
- 6 Benutzen Sie Eckverbinder (E) um die Schiene durch eine Ecke zu führen.
- 7 Um die Kupferleitungen bei zwei unterschiedlichen Schienenlängen miteinander zu verbinden, drücken Sie das Leitungsverbindungsstück für Geraden (F) oder für Ecken (G) sorgfältig in die Schiene.
- 8 Lösen Sie Schrauben (H) in und bewegen Sie das Gestänge der Beleuchtungsarmatur (I) in den gewünschten Winkel. Ziehen Sie die Schrauben wieder an. Verwenden Sie nur die Inbusschrauben die mit dem Set geliefert wurden.
- 9 Lösen Sie die vier Schrauben (J). Stecken Sie die Lampe in die entsprechenden Löcher (K) der Halterung (L) und befestigen Sie die Schrauben an einer Seite der Halterung bis die Schraubenköpfe mit der Halterung bündig sind. Nun ziehen Sie die Schrauben auf der anderen Seite ebenfalls an.
- 10 Lösen Sie die Setschrauben (M) auf der Oberseite der Halterung (L) und bewegen Sie letztere an die erforderliche Position. Achten Sie darauf, daß Sie nicht die Stifte an der Lampe abbrechen und stellen Sie sicher, daß das Gestänge vollständig in der Halterung sitzt.
- 11 Entfernen Sie vorsichtig das orangefarbene Anbauteil (N).

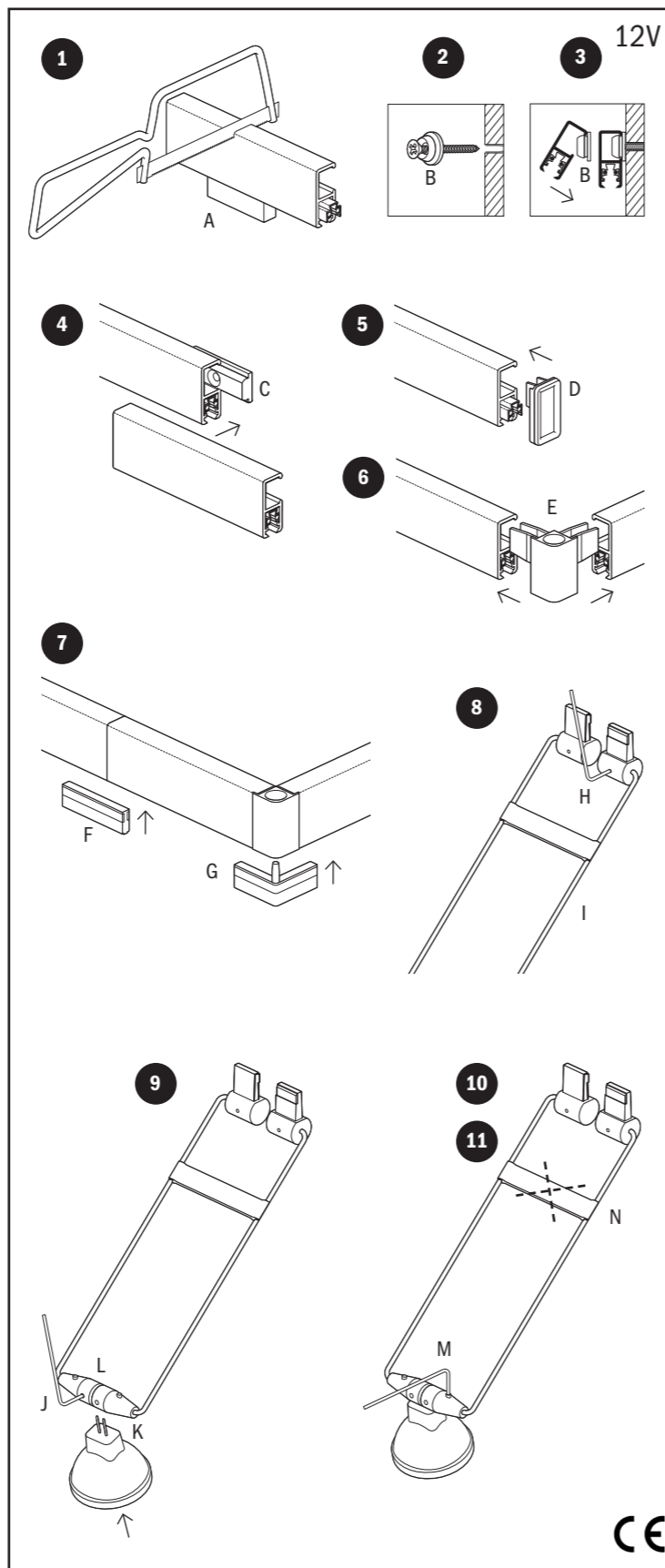
**GB**

- 1 Saw the rails to the required length. In order to avoid displacing the copper wires while sawing through the rails, place the saw support supplied with the kit (A) at the position where you want to saw through the rails. Saw through the rails and remove any burrs.
- 2 Fit the rail clips (B) to the wall in a straight line at intervals of ± 30 cm.
- 3 Position the rail on top of the rail clips (B) and click it into place.
- 4 If you want to connect two lengths of rail together, position the rail connector clip (C) at the joint between the two rails.
- 5 Slide a rail end cap (D) onto both ends of the rail.
- 6 Use the rail corner cap (E) to continue the rail through a corner.
- 7 In order to connect the copper wires in two lengths of rail, push the rail conductor straight (F) or the rail conductor corner (G) firmly into the rail.
- 8 Loosen the set screws (H) in the connectors and move the rods (I) of the armature to the desired angle. Tighten up the set screws again. You may only use the Allen key supplied with the set for this.
- 9 Loosen the 4 screws (J). Place the lamp in the appropriate holes (K) in the fitting (L) and tighten the screws on one side of the fitting until the screw heads are flush with the fitting. Now tighten the screws on the other side.
- 10 Loosen the set screws (M) on top of the fitting (L) and move the latter to the desired position. Take care not to break the legs off the lamp and make sure that the rods are fully engaged in the fitting.
- 11 Carefully remove the orange attachment (N).

FR

- 1 Scier le rail à la longueur désirée. Afin de vous assurer que les conducteurs en cuivre ne soient pas délogés durant le sciage, utiliser la cale en bois (A) livrée avec votre système en l'insérant au point de découpe. Scier le rail et ébarber si nécessaire.
- 2 Monter les clips de fixation du rail (B) en les espaçant de ± 30 cm et en suivant une ligne droite le long du mur.
- 3 Positionner le rail sur les clips (B) et cliquer le rail en place par le haut.
- 4 Pour le montage de plusieurs rails en série, utiliser le clip connecteur de rails (C) comme illustré.
- 5 Insérer un bouchon de fin de rail (D) à chaque extrémité de rail.
- 6 Utiliser le bouchon d'angle (E) pour relier les rails montés en angle.
- 7 Afin de relier les conducteurs en cuivre entre deux rails, insérer le connecteur de rails droit (F) ou éventuellement le connecteur de rails d'angle (G).
- 8 Desserrer les vis (H) des broches de l'armature et ajuster les tiges du spot (I) suivant l'angle désiré. Resserrer les vis. Utiliser pour cela la clé hexagonale livrée avec votre système STAS multirail.
- 9 Desserrer les 4 vis (J). Placer les broches de l'ampoule dans les inserts (K) de la tête de l'armature (L) et resserrer les vis un côté à la fois, de façon à ce que l'ampoule soit bien rentrée dans son support.
- 10 Desserrer les deux vis d'ajustement (M) de la tête de l'armature (L) afin de l'orienter suivant l'angle d'éclairage désiré. Veiller à ce que les connecteurs de l'ampoule ne cassent pas lors du réglage et que les tiges de l'armature restent bien dans la tête de support de l'ampoule.
- 11 Retirer avec précaution la cale en plastique orange (N).

ES

- 1 Corte los railes a la medida necesaria. Para evitar el desplazamiento de los hilos de cobre mientras corta los railes, coloque el soporte de corte que se suministra con el kit (A) en el sitio por donde quiere usted cortar los railes. Corte los railes y retire cualquier resto.
- 2 Coloque los clips (B) en la pared en línea recta a una distancia entre ellos de ± 30 cm.
- 3 Coloque el rail sobre los clips (B) y presione hasta que haga click para colocarlo en su sitio.
- 4 Si usted quiere conectar dos tramos de rail, coloque en la pared el conector clip (C) en la unión entre los 2 railes.
- 5 Coloque un extremo (D) a cada lado del rail.
- 6 Utilice el esquinero (E) para dar continuidad al rail en las esquinas.
- 7 Para conectar los hilos de cobre de dos tramos de rail, coloque el conector recto (F) o el conector de esquina (G) y empuje hacia arriba con firmeza dentro del rail.
- 8 Aflojar los tornillos de anclaje (H) de los conectores y mover las varillas (I) de la armadura hasta el ángulo deseado. Volver a apretar los tornillos. Debe utilizar únicamente la llave Allen suministrada con la armadura para ello.
- 9 Aflojar los 4 tornillos (J). Colocar la lámpara en los agujeros apropiados (K) de la instalación, ajustar y apretar los tornillos primero de un lado hasta que las cabezas de los tornillos estén bien apretadas. Después apretar los tornillos del otro lado.
- 10 Aflojar los tornillos (M) en la parte superior de la lámpara (L) y mover a la posición deseada. Tenga cuidado de no romper las patillas de la lámpara y asegúrese de que las varillas de la armadura están en posición correcta.
- 11 Quitar con cuidado el accesorio naranja (N).

IT

- 1 Tagliate i binari alla lunghezza desiderata. Per evitare lo spostamento delle guide elettrificate in rame mentre tagliate i binari, posizionate il supporto per il taglio fornito nel kit (A) nella posizione dove decidete di tagliare il binario. Tagliate i binari e ripulite eventuali sbavature con una lima fine.
- 2 Fissate le rondelle dei binari (B) sulla parete in linea retta a intervalli di circa 30 cm.
- 3 Posizionate il binario sopra le rondelle (B) e premete sino allo scatto.
- 4 Se desiderate unire due o più binari insieme, posizionate il connettore (C) nel punto di giunta degli stessi.
- 5 Inserite i tappi (D) ai terminali del binario.
- 6 Utilizzate l'angolare (E) per superare gli angoli (sia interni che esterni).
- 7 Per collegare elettricamente due binari elettrificati, inserite il connettore elettrico dritto (F) o il connettore elettrico angolare (G) nella parte inferiore del binario fino alla sua scomparsa.
- 8 Allentate le viti (H) nei connettori e posizionate i bracci (I) nell'angolazione desiderata. Stringete nuovamente le viti. Utilizzate esclusivamente la chiave a brugola Stas fornita.
- 9 Allentate le 4 viti (J). Posizionate la lampadina nei fori del portalampada (L) e stringete le viti su un lato fino a che sono a livello del portalampada. Ora stringete le viti sull'altro lato.
- 10 Allentate le viti (M) sopra il portalampada (L) e spostate quest'ultimo nella posizione desiderata. Fate attenzione a non rompere i supporti della lampadina, e assicuratevi che i bracci siano completamente agganciati al portalampada.
- 11 Rimuovete con attenzione il portachave arancione (N).